



Specificaties

Artikel code Lightwell

LW - FKL (Friso Kramer LED Indirect)

Technische Specificaties

Lichtbron 20x High power LED
 Bruto lichtstroom 1.800 - 5.000 lumen
 Kleurtemperatuur (CCT) 2200 / 3000 / 4000 kelvin
 Kleurweergave (CRI) $Ra \geq 70$
 Lichttechniek Asymmetrisch Lightwell Spiegel Optiek®

Elektrotechnische gegevens

Isolatieklasse Klasse I/II
 Systemvermogen 14 - 33 W
 Power factor $\cos \varphi, 970$ @ pleine charge (100%);
 Netspanning 230 V ac, 50 Hz

Gebruik en installatie

Omgevingstemperatuur $-30^{\circ}\text{C} - +35^{\circ}\text{C}$
 Levensduur 100.000* uur / L90 @ $T_a=30^{\circ}\text{C}$ (TM-21/LM-80)
 Driver Phillips Xitanium 40 W
 Dimmer 1-10V, DALI-interface
 Opzetmaat 60 mm, 48 mm op aanvraag
 Montagehoeken -

Vormgeving

Materiaal behuizing Aluminium
 Materiaal afscherming Slagvast, helder Polycarbonaat
 Kleur behuizing RAL 7016 / 7035 / 7040 / 9005 / 9007 / Akzo 900, afwijkend op aanvraag - standaard C3 Mat
 Gewicht 9,4 kg

Beschermingsklasse

Slagvastheid IK10
 Beschermingsgraad IP66

Kwaliteit en keurmerken

CE

Wijzigingsdatum

29/06/2020

Afmetingen

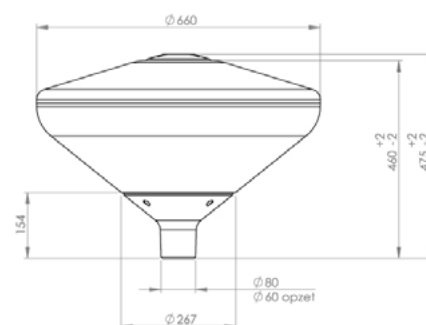

Smart Systemen

